

## KONTRASTFOTOCELLE TL50

TL50-W-815

TL50 Kontrastfotocelle 9mm M12-tilkobling

- RGB LED
- Enkel programmering med to knapper - Mark/Bkgr
- Reaksjonstid 33  $\mu$ s



### PRODUKTBESKRIVELSE

TL50 er en kontrastfotocelle som fungerer ved hjelp av RGB LED, som automatisk velger farge på LED'en ut i fra merke som skal detekteres og undelaget. Typiske applikasjoner for denne typen fotoceller er pakkemaskiner for mat, kosmetikk og medisiner hvor man skal detektere fargemerker, etiketter eller andre referansepunkter på plastmateriale, papir og folier.

### TEKNISKE DATA

Distanse maks.	12 mm
Distanse min.	6 mm
Elektrisk tilkobling	M12 4-polt kontakt
Fotocelleteknikk	Kontrast
Frekvens	15000 Hz
Funksjon	Mørkkoblet/Lyskoblet
Godkjenninger	CE
IP-klasse	IP67
LED-indikering	Ja
Lystype	Blå LED, Grønn LED, Rød LED
Materiale hus	ABS-plast
Materiale linse	PMMA
Matespenning	10-30 V DC
Oppbevaringstemperatur fra	-20 °C

Oppbevaringstemperatur til	70 °C
Reaksjonstid	0,033 ms
Strømforbruk maks.	0,05 A
Temperaturområde fra	-10 °C
Temperaturområde til	55 °C
Type lys	LED
Utgang	NPN, PNP
Utgangsstrøm maks.	0,1 A
Vekt	90 g

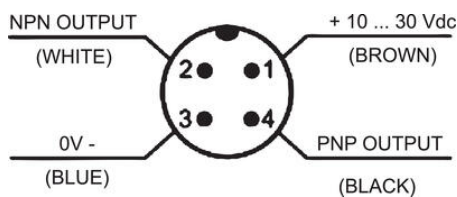

- A yellow OUTPUT LED
- B green READY LED
- C orange DELAY LED

- D MARK push-button
- E BKGD push-button

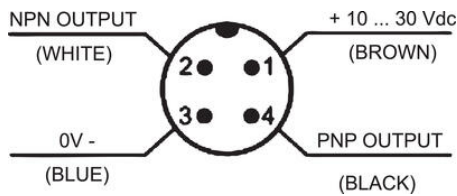
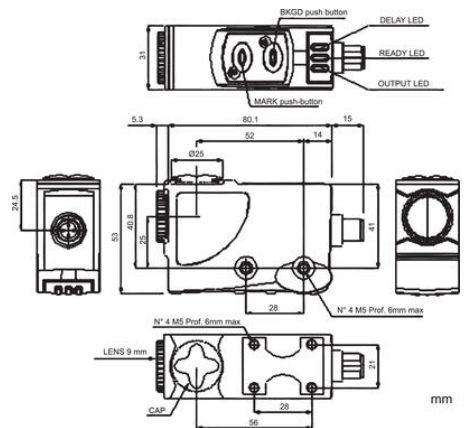

- A yellow OUTPUT LED
- B green READY LED
- C orange DELAY LED

- D MARK push-button
- E BKGD push-button

