

ETHERNETKAMERA EMOS

ORL0186040

CAMERA ETHERNET EMOS 30

- 12-24V DC
- IP67 / IP69
- 0,24kg (inkl. kabel og feste)

**PRODUKTBESKRIVELSE**

Orlacos Ethernet RTP / AVB EMOS-kameraer er ideelle for integrering med kjøretøyets eksisterende datasystem. Kameraets ethernet-teknologi gir et bilde i sanntid i HD-kvalitet. Kameraene har en 4-pinnings M12 D-kodet Ethernet-kontakt (0,5m kabel) og kan kobles til en tredjeparts skjerm eller ønsket HMI.

EMOS-kameraet har ekstremt lav forsinkelse og er utmerket for lastebiler, kraner, tungt utstyr, gruvehjortøy og radiostyrte/automatiske kjøretøy.

Kameraet strømmes MJPEG eller H.264 til stort sett alle typer skjermer via RTP- og AVB-protokoller.

Robust kamerahus i anodisert aluminium og slitesterk syntetisk termoplastisk polymer tilpasset bilindustrien.

TEKNISKE DATA

IP-klasse	IP68, IP69K
Kameravinkel	30
Materiale	Anodisert aluminium
Matespenning DC maks.	24 V DC
Matespenning DC min.	12 V DC
Temperaturområde fra	-40 °C
Temperaturområde til	85 °C
Vibrasjonsbestandig	50g

Camera EMOS Ethernet Front side of Molded M12-D 4p connector:



Connector

- 1 = Orange/white = +Tx
- 2 = Green/white = +Rx
- 3 = Orange = -Tx
- 4 = Green = -Rx

Overall shielding connected to connector housing.

Open wires

- 1 = Red = Power
- 2 = White = 0V

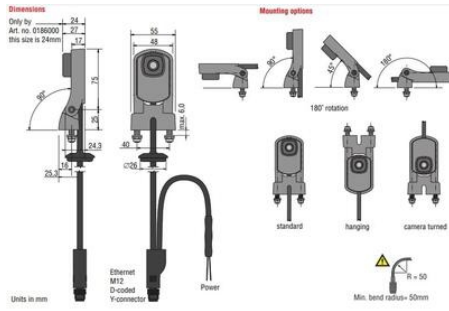

Camera EMOS Ethernet Front side of Molded M12-D 4p connector:



Connector

- 1 = Orange/white = +Tx
- 2 = Green/white = +Rx
- 3 = Orange = -Tx
- 4 = Green = -Rx

Overall shielding connected to connector housing.

Open wires

- 1 = Red = Power
- 2 = White = 0V

